

Elektrický čelní vysokozdvizný vozík li-ion

EFL803/EFL1003



Elektrický čelní vysokozdvihový vozík

OBEČNÁ CHARAKTERISTIKA						
1.2	Model			EFL803-6	EFL803-9	EFL1003-6
1.3	Pohon			Elektrický	Elektrický	Elektrický
1.4	Provozní typ			sedící obsluha	sedící obsluha	sedící obsluha
1.5	Jmenovitá nosnost	Q	kg	8000	8000	10000
1.6	Vyložení těžiště nákladu	c	mm	600	900	600
1.8	Vzdálenost od středu kola k čelu vidlic	x	mm	708	718	713
1.9	Rozvor	y	mm	2500	2500	2500
HMOTNOST						
2.1	Celková hmotnost		kg	12325	13900	13900
2.2	Zatížení na nápravu s nákladem – přední/zadní		kg	18290/2035	19250/2650	21340/2560
2.3	Zatížení na nápravu bez nákladu – přední/zadní		kg	6105/6220	6090/7810	6090/7810
KOLA						
3.1	Typ kol			Vzdušnicové	Vzdušnicové	Vzdušnicové
3.2	Rozměr kol – přední			9.00-20-14PR	9.00-20-14PR	9.00-20-14PR
3.3	Rozměr kol – zadní			9.00-20-14PR	9.00-20-14PR	9.00-20-14PR
3.5	Počet kol – přední, zadní (x=řídící)			4x/ 2	4x/ 2	4x/ 2
3.6	Rozchod kol – přední	b ₁₀	mm	1600	1600	1600
3.7	Rozchod kol - zadní	b ₁₁	mm	1700	1700	1700
ROZMĚRY						
4.1	Náklon stožáru – vpřed/vzad	α/β	°	6/12	6/12	6/12
4.2	Výška spuštěné věže	h ₁	mm	2850	2850	2850
4.3	Volný zdvih	h ₂	mm	200	200	200
4.4	Výška zdvihu	h ₃	mm	3000	3000	3000
4.5	Výška stožáru, max.	h ₄	mm	4310	4310	4310
4.7	Výška ochranného rámu	h ₆	mm	2680	2680	2680
4.8	Výška sedadla řidiče	h ₇	mm	1550	1550	1550
4.12	Výška tažného zařízení	h ₁₀	mm	630	630	630
4.19	Celková délka	l ₁	mm	5475	5785	5480
4.20	Délka vč. upínací desky	l ₂	mm	3955	3965	3960
4.21	Celková šířka	b ₁ /b ₂	mm	2200	2200	2200
4.22	Rozměry vidlic	s/e/l	mm	75×160×1520	85×160×1820	80×160×1520
4.23	Upínací deska DIN 15173, třída/typ A,B			/	/	/
4.24	Šířka upínací desky	b ₃	mm	2130	2130	2130
4.31	Světlá výška – pod stožárem, s nákladem	m ₁	mm	250	250	250
4.32	Světlá výška – ve středu rozvoru	m ₂	mm	345	345	345
4.34.1	Šířka prac. uličky pro palety 1000x1200 napříč	Ast	mm	6033	6343	6038
4.34.2	Šířka prac. uličky pro palety 800x1200 podél	Ast	mm	6033	6343	6038
4.35	Poloměr otáčení	W _a	mm	3605	3605	3605

PROVOZNÍ ÚDAJE						
5.1	Rychlost pojezdu bez nákladu		km/h	13/15	13/15	13/15
5.2	Rychlost zdvihu s nákladem		m/s	0.32/0.40	0.32/0.40	0.32/0.40
5.3	Rychlost spouštění s nákladem		m/s	0.46/0.4	0.46/0.4	0.46/0.4
5.8	Max. stoupavost s nákladem/bez nákladu		%	13/16	13/16	13/16
5.10	Provozní brzda			Hydraulická	Hydraulická	Hydraulická
5.11	Parkovací brzda			Mechanická	Mechanická	Mechanická
HNACÍ JEDNOTKA						
6.1	Výkon hnacího motoru S2 60 min		kW	35	35	35
6.2	Výkon motoru zdvihu S3 15%		kW	2x30	2x30	2x30
6.4	Kapacita baterie		V/Ah	96V/920AH	96V/920AH	96V/920AH
6.5	Hmotnost baterie		kg	860	860	860
OSTATNÍ ÚDAJE						
8.1	Typ řízení pohonu			PMSM	PMSM	PMSM
10.5	Konstrukce řízení			Hydraulické	Hydraulické	Hydraulické
10.7	Hladina hluku v úrovni ucha obsluhy		dB(A)	/	/	/

Parametry uvedené v tabulce platí pro standardní model. V případě potřeby kontaktujte výrobce. Výrobce si vyhrazuje právo na změnu údajů bez předchozího upozornění.

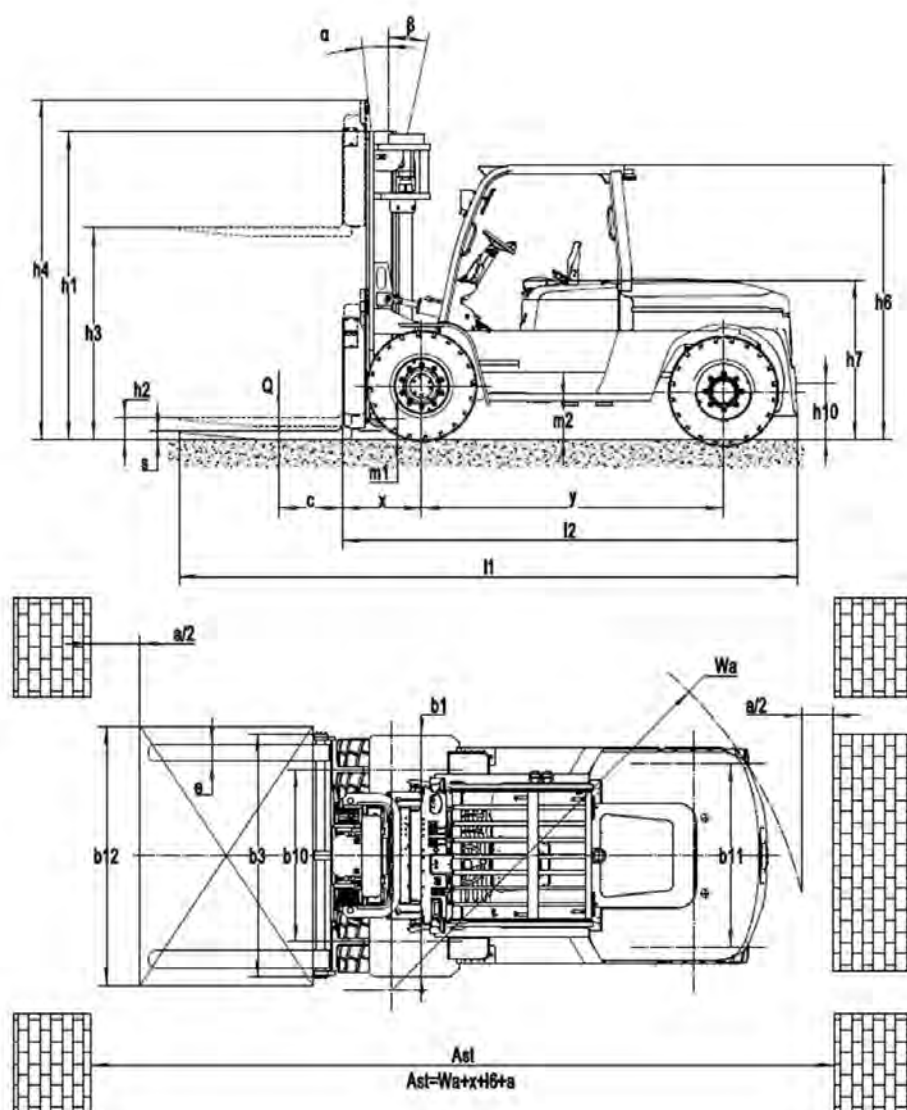

Typy zvedacího zařízení

Typ stožáru	Výška zdvihu, h_3 [mm]	Výška stožáru min, h_1 [mm]	Výška stožáru max, h_4 [mm]		Volný zdvih, h_2 [mm]	
			Bez ochranného rámu	S ochranným rámem	Bez ochranného rámu	S ochranným rámem
DUPLEX S MALÝM VOLNÝM ZDVIHEM	3000	2850	4310	-	200	-
	3500	3100	4810	-	200	-
	4000	3350	5310	-	200	-
	4500	3650	5810	-	200	-
	5000	3900	6310	-	200	-
	5500	4200	6810	-	200	-
	6000	4450	7310	-	200	-
DUPLEX S VELKÝM VOLNÝM ZDVIHEM	3000	2850	4310	-	1305	-
	3500	3100	4810	-	1555	-
	4000	3350	5310	-	1805	-
TRIPLEX S VELKÝM VOLNÝM ZDVIHEM	4500	2950	5950	-	1500	-
	5000	3117	6450	-	1667	-
	5500	3283	6950	-	1833	-
	6000	3450	7450	-	2000	-
	6500	3617	7950	-	2167	-
	7000	3783	8450	-	2333	-

EFL803-6 GRAF NOSNOSTÍ A VYLOŽENÍ TĚŽIŠŤ NÁKLADU

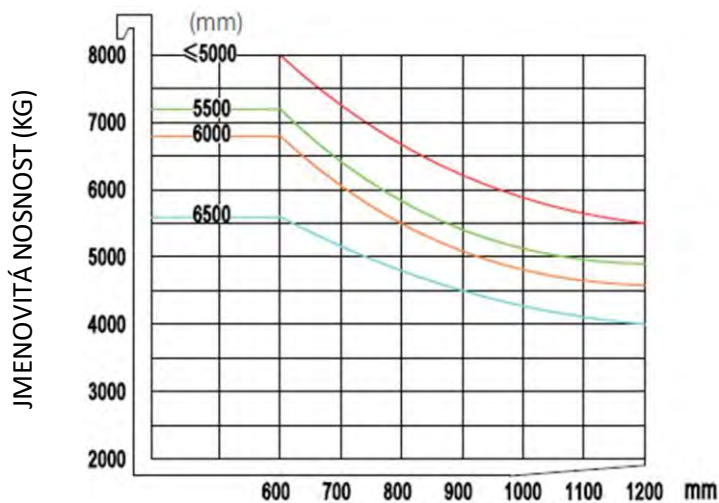

VYLOŽENÍ TĚŽIŠŤE NÁKLADU (mm)

EFL803-9 GRAF NOSNOSTÍ A VYLOŽENÍ TĚŽIŠŤ NÁKLADU

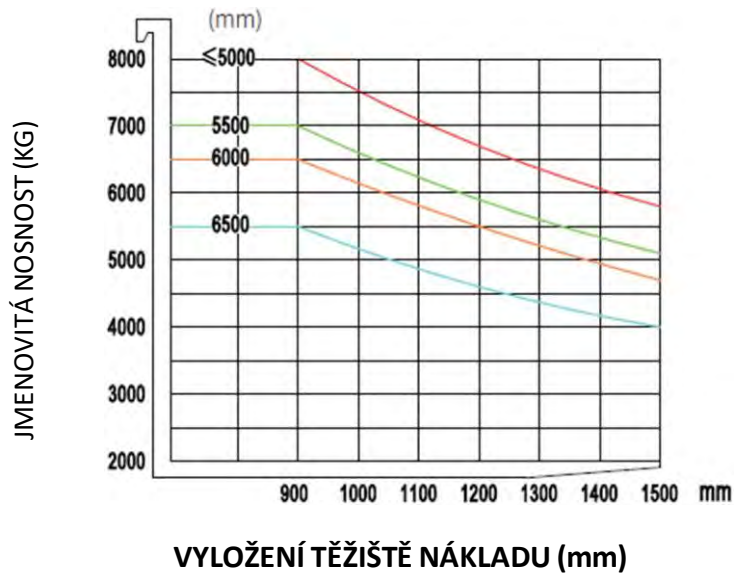

EFL1003-6 GRAF NOSNOSTÍ A VYLOŽENÍ TĚŽIŠŤ NÁKLADU

