

**AUTOSAS®**

komunální a manipulační technika

**SBAT® SRENT® SAS® BAGR®**  
SERVIS BATERIÍ PRONÁJEM STROJŮ DÍLY A SOUČÁSTI DÍLPROJEKCEMONTÁŽEMANIPULACE

Retrak Li-Ion

EP CQD14/16L3



**WWW.AUTOSAS.CZ**

# VLASTNOSTI

## Kompaktní design pro úzké prostory

Model CQD14/16L3 je navržen pro maximální efektivitu využití prostoru. Díky pracovní šířce uličky 2701 mm nabízí skvělou obratnost v úzkých uličkách i v hustě zaplněných skladech. Kompaktní rozměry a malý poloměr otáčení z něj činí velmi konkurenceschopný stroj ve své třídě.

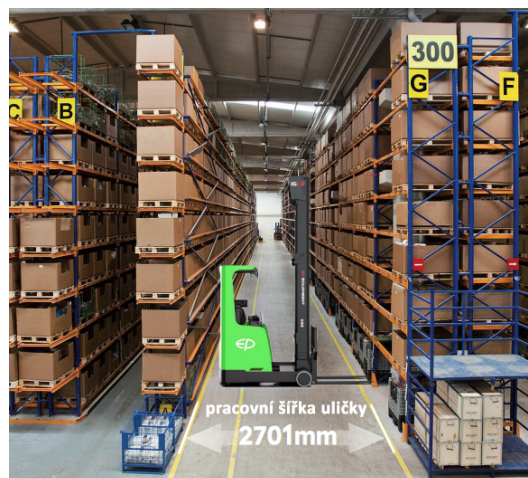

## Bezkonkurenční stabilita díky vylepšenému stožáru

Nový stožár přináší celková vylepšení. Dosahuje výšky zdvihu až 8 m u modelu CQD14L3 a 9,65 m u modelu CQD16L3, přičemž si zachovává plnou zbytkovou nosnost až do výšky 7,5 m u modelu CQD14L3 a 7 m u CQD16L3. Při plném vysunutí zůstává stožár vysoce stabilní během jízdy. Výjimečná stabilita činí z modelu CQD14/16L3 skutečného dřiče i v náročných podmínkách.

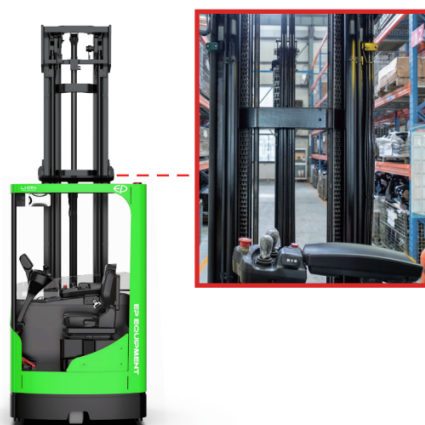

## Výborný výhled pro vyšší bezpečnost

Díky prostorné kabině a optimalizovanému designu nabízí model CQD14/16L3 obsluze jasný a ničím nerušený výhled na zboží i okolí. To umožňuje bezpečnou a jistou práci i v přeplněném prostředí.

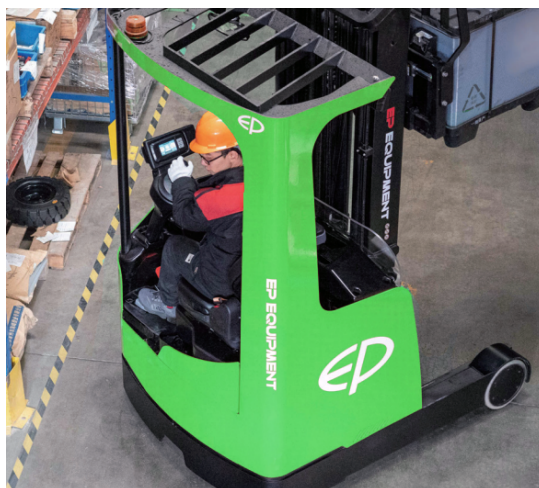

## Elektrické řízení s tlumením

Model CQD14/16L3 je vybaven elektrickým řízením s tlumením, které zvyšuje stabilitu a kontrolu nad vozíkem. To je zásadní pro vysoký výkon, zejména při ostrých zatáčkách nebo manipulaci s těžkými náklady. Tlumení zajišťuje plynulejší a pohodlnější zážitek z jízdy.



## Proporcionální ovládání zdvihu pro maximální přesnost

Model CQD14/16L3 je vybaven proporčním ovládáním zdvihu, který zajišťuje přesné a šetrné zvedání i spouštění nákladu. Díky tlumicímu efektu pomáhá minimalizovat vibrace při manipulaci s křehkými nebo těžkými břemeny.



Maximální rychlost zdvihu 0,6 m/s  
Maximální rychlost spouštění 0,55 m/s

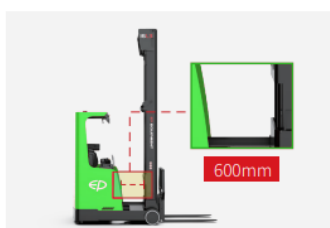

Maximální výsuv = 600 mm



Otočné sedadlo



Prostorný prostor pro nohy



Hydraulické ovládání pomocí tlačítek nebo joysticku



Externí nabíjecí port s ochranným krytem  
(80V/205/280/150Ah Li-ion baterie)



Plnobarevný displej

# Retrak

OBEČNÁ CHARAKTERISTIKA	1.2	Model			EP CQD14L3	EP CQD16L3
	1.3	Pohon			Elektrický	Elektrický
	1.4	Provozní typ			Se sedící obsluhou	Se sedící obsluhou
	1.5	Jmenovitá nosnost	Q	kg	1400	1600
	1.6	Výložení těžiště nákladu	c	mm	600	600
	1.8	Vzdálenost od středu kola k čelu vidlic	x	mm	340	390
	1.9	Rozvor	y	mm	1365	1415
HMOTNOST	2.1	Celková hmotnost		kg	3880	4075
	2.3.1	Zatížení na nápravu bez nákladu - přední/zadní		kg	2495/1415	2580/1500
	2.4.1	Zatížení na nápravu s vysunutými vidlicemi s nákladem - přední/zadní		kg	1085/4250	1045/3495
	2.5.1	Zatížení na nápravu se zasunutými vidlicemi s nákladem - přední/zadní		kg	2285/3045	2280/3495
KOLA	3.1	Typ kol			Polyuretan	Polyuretan
	3.2	Rozměr kol - přední		mm	Φ343X140	Φ343X140
	3.3	Rozměr kol - zadní		mm	Φ285X100	Φ285X100
	3.5	Počet kol - přední, zadní (X = řídicí)		mm	1X/2	1X/2
	3.7	Rozchod kol - zadní	b11	mm	1168	1168
ROZMĚRY	4.1	Náklon stožáru - vpřed/vzad	α/β	°	2/4	2/4
	4.2	Výška spuštěné věže	h1	mm	3383	3930
	4.3	Volný zdvih	h2	mm	2330	2877
	4.4	Výška zdvíhu	h3	mm	8000	9655
	4.5	Výška stožáru, max.	h4	mm	8730	10720
	4.7	Výška ochranného rámu	h6	mm	2200	2200
	4.8	Výška sedadla řidiče	h7	mm	1000	1000
	4.10	Výška podpěrných ramen	h8	mm	308	308
	4.19	Celková délka	l1	mm	2415	2465
	4.20	Délka včetně upínací desky	l2	mm	1265	1265
	4.21	Celková šířka	b1/b2	mm	1250/1270	1250/1270
	4.22	Rozměry vidlic	s/e/l	mm	40/100/1150	40/100/1150
	4.23	Upínací deska DIN15173, třída/typ A, B			2A	2A
	4.24	Šířka upínací desky	b3	mm	990	990
	4.25	Šířka přes vidlice	b5	mm	200/770	200/770
	4.26	Šířka mezi podpěrnými rameny	b4	mm	917	917
	4.28	Rozsah výsuvu	l4	mm	550	600
	4.31	Světlá výška - pod stožárem, s nákladem	m1	mm	75	75
	4.32	Světlá výška - ve středu rozvoru	m2	mm	70	70
	4.34.1	Šířka pracovní uličky pro palety 1000x1200 napříč	Ast	mm	2701	2715
4.34.2	Šířka pracovní uličky pro palety 800x1200 podélně	Ast	mm	2755	2760	
4.35	Poloměr otáčení	Wa	mm	1629	1680	
4.37	Délka po podpěrná ramena	l7	mm	1770	1820	
PROVOZNÍ ÚDAJE	5.1	Rychlost pojezdu bez nákladu		km/h	14/14	14/14
	5.2	Rychlost zdvíhu s nákladem/bez nákladu		m/s	0.45/0.6	0.42/0.6
	5.3	Rychlost spouštění s nákladem/bez nákladu		m/s	0.54/0.50	0.55/0.50
	5.4	Rychlost výsuvu s nákladem/bez nákladu		m/s	0.18	0.18
	5.8	Max. stoupavost s nákladem/bez nákladu		%	10/15	10/15
	5.10	Provozní brzda			Elektromagnetická	Elektromagnetická
5.11	Parkovací brzda			Elektromagnetická	Elektromagnetická	
HNACÍ JEDNOTKA	6.1	Výkon hnacího motoru S2 60 min		kW	8	8
	6.2	Výkon motoru zdvíhu S3 15%		kW	22	22
	6.4	Kapacita baterie		VI/Ah	80/150_205_280	80/150_205_280
	6.5	Hmotnost baterie		kg	149/180/209	149/180/209
OSTATNÍ ÚDAJE	8.1	Typ řízení			AC	AC
	10.5	Konstrukce řízení			Elektronické	Elektronické
	10.7	Hladina hluku v úrovni ucha obsluhy		dB(A)	70	70

Parametry uvedené v tabulce platí pro standardní model. V případě potřeby kontaktujte výrobce. Výrobce si vyhrazuje právo na změnu údajů bez předchozího upozornění.

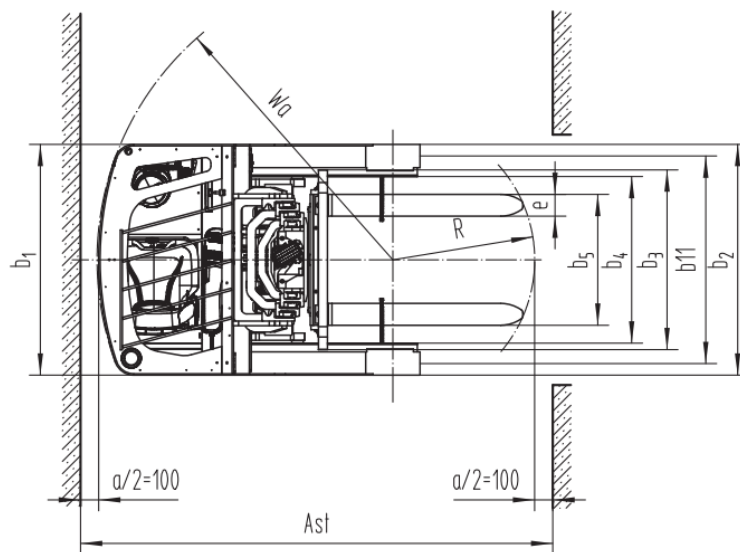
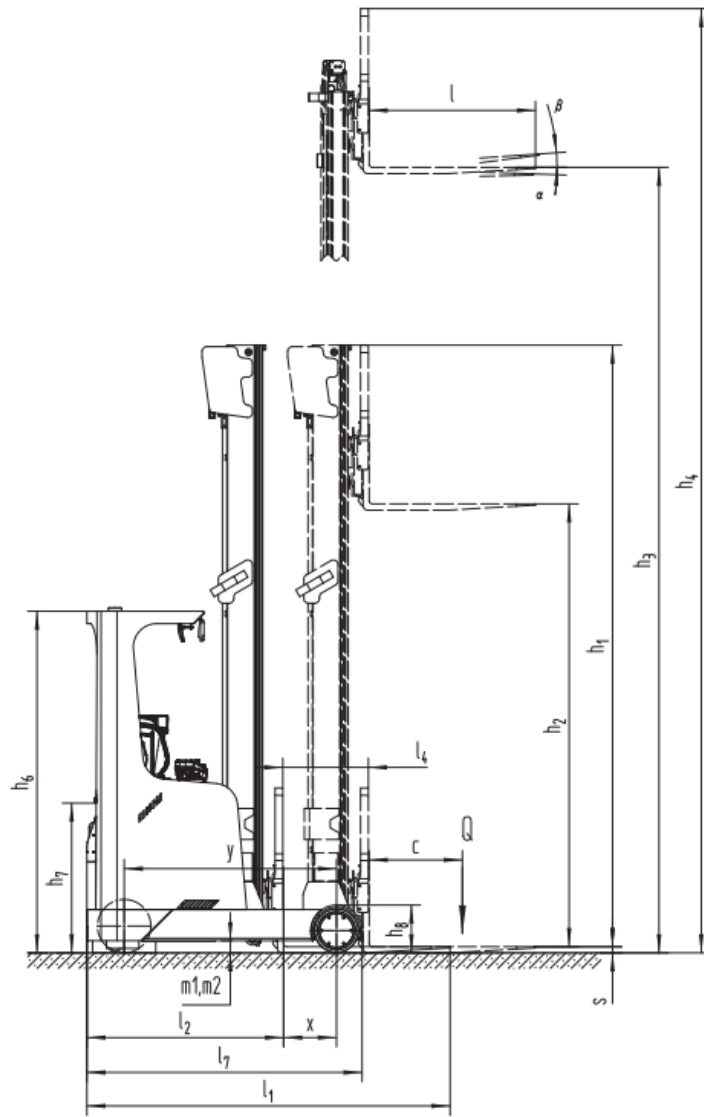

## Typy zvedacího zařízení

### EP CQD14L3

Typ stožáru	Výška zdvihu, h3 (mm)	Výška stožáru min, h1 (mm)	Výška stožáru max, h4 (mm)		Volný zdvih, h2 (mm)	
			Bez ochranného rámu	S ochranným rámem	Bez ochranného rámu	S ochranným rámem
TRIPLEX S VOLNÝM ZDVIHEM	4000	1968	4730	5065	1044	915
	4500	2138	5230	5565	1214	1085
	5000	2303	5730	6065	1380	1250
	5500	2468	6230	6565	1544	1415
	6000	2638	6730	7065	1714	1585
	6500	2810	7230	7565	1888	1757
	7000	3048	7730	8065	2124	1995
	7500	3218	8230	8565	2294	2165
	8000	3383	8730	9065	2460	2330

### EP CQD16L3

Typ stožáru	Výška zdvihu, h3 (mm)	Výška stožáru min, h1 (mm)	Výška stožáru max, h4 (mm)		Volný zdvih, h2 (mm)	
			Bez ochranného rámu	S ochranným rámem	Bez ochranného rámu	S ochranným rámem
TRIPLEX S VOLNÝM ZDVIHEM	4000	1968	4730	5065	1044	915
	4500	2138	5230	5565	1214	1085
	5000	2303	5730	6065	1380	1250
	5500	2468	6230	6565	1544	1415
	6000	2638	6730	7065	1714	1585
	6500	2810	7230	7565	1888	1757
	7000	3048	7730	8065	2124	1995
	7500	3218	8230	8565	2294	2165
	8000	3383	8730	9065	2460	2330
	8500	3603	9230	9565	2680	2550
	9000	3768	9730	10065	2844	2715
	9655	3930	10385	10720	3008	2877

## Diagram zbytkové nosnosti

### EP CQD14L3

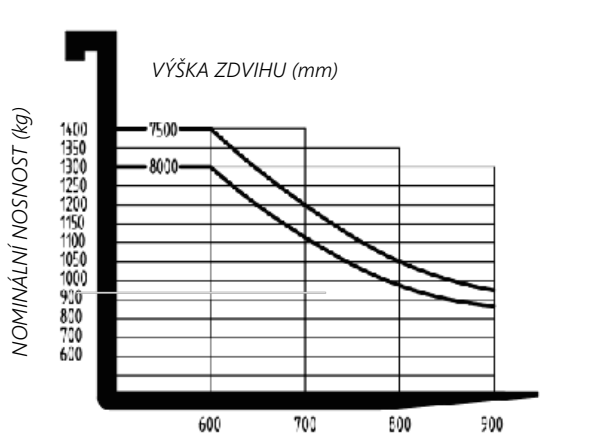

VYLOŽENÍ TĚŽIŠTĚ NÁKLADU (mm)

### EP CQD16L3

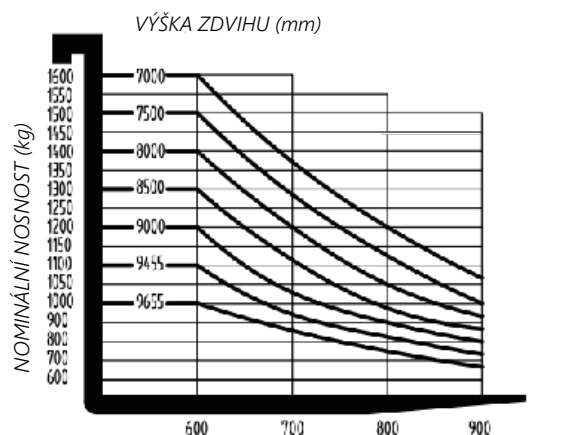

VYLOŽENÍ TĚŽIŠTĚ NÁKLADU (mm)

## Volitelná výbava:

Rozměry vidlic	○Bez ○100*40*920○100*40*1070●100*40*1150 ○100*40*1220○100*40*1370○100*40*1500○100*40*1600
Šířka podpěrných ramen	●917 mm
Šířka nosné desky vidlic	●770 mm
Výška ochranného rámu nákladu	●1020mm
Typ kol	●Single
Materiál kol	●PU
Materiál hnacího kola	●PU
Kapacita baterie	○205Ah-Li ○280Ah-Li ○150Ah-Li ○Bez
Nabíječ	○80V/150A-Li externí ○80V/100A-Li externí
Typ sedadla obsluhy	●Odpružená ○Odpružená + bezpečnostní pás ○Odpružená + bezpečnostní pás + loketní opěrka
Přídavná zařízení	●Integrovaný boční posuv
Elektrostatický pásek	●Ano
Ochranný kryt	●Ano
Otočná kolečka	●Ne ○Ano, bez možnosti úprav
Přední pracovní světla	●LED
Zadní pracovní světla	●Bez ○LED
Maják	●Ano, bez možnosti úprav
Bluespot	●Ne ○Ano, bez možnosti úprav
Výstražné červené světlo	●Ne ○Ano, bez možnosti úprav
Zpětné zrcátko	●Ano
Signalizační zařízení	●Ne ○Ano, bez možnosti úprav
Zobrazení výšky zdvihu	●Ano, bez možnosti úprav (Pouze pro Triplex s volným zdvihem)
Kamera	●Ne ○Ano, bez možnosti úprav
Držák hasicího přístroje	●Ne ○Ano, bez možnosti úprav
Bezpečnostní systém OPS	●Ano, bez možnosti úprav
Telematika	●Ano
Regulace rychlosti v zatáčkách	●Ano
Vyhřívání baterie	●Ne ○Ano, bez možnosti úprav
Snížení rychlosti při zvednutém stožáru	●Ano
Identifikace obsluhy	●Bez ○čtečka karet ○zámek na otisk prstu ○klávesnice s čtečkou
Provoz v chladírenském provozu	●Ne ○Ano, bez možnosti úprav
Náklon vidlic vpřed/vzad	●Ano, bez možnosti úprav
Ochranný rám obsluhy	●Ano ○Drive-in konstrukce
Hydraulický ovládací systém	●Fingertips ○Joystick

