

Elektrický čelní vysokozdvizný vozík li-ion

EP EFLX2



VLASTNOSTI

■ PMSM technologie v trakčním a zdvihovém motoru

Stabilní výkon:

- +10 % delší doba provozu
- 10 –15 % úspora energie



■ 80V Li-ion baterie s možností vestavěného nabíječe

- Snadné průběžné nabíjení díky vestavěné nabíječce se zástrčkou
- Bezúdržbový provoz a nulové emise plynu umožňují nabíjení kdekoliv
- Pokrytí většiny aplikací: od lehkého až po středně těžký provoz a příležitostně i těžký provoz



■ Snadná obsluha

- Proporcionální ovládání zdvihu pro jemné a přesné stohování
- Nastavitelný volant, pohodlný prostor pro nohy a odpružené sedadlo
- Snadný přístup k hlavním komponentům



■ Vhodné pro vnitřní i venkovní použití

- Vodotěsná konstrukce
- Velká kola a vysoká světlá výška



Ideální alternativa ke spalovacím vozíkům a použitým strojům

Řada X2 je nejdostupnější a cenově nejvýhodnější Li-ion vysokozdvíhací vozík. Díky vodotěsnému provedení a vysoké světlé výšce zvládne provoz v interiéru i exteriéru. Aby vyhověla přísným ekologickým požadavkům, li-ion baterie zajišťuje nulové emise CO₂ a podporuje udržitelný provoz.



Elektrický čelní vysokozdvizný vozík

OBEČNÁ CHARAKTERISTIKA	1.2	Model			EP EFL252X2	EP EFL302X2
	1.3	Pohon			Elektrický	Elektrický
	1.4	Provozní typ			Se sedící obsluhou	Se sedící obsluhou
	1.5	Jmenovitá nosnost	Q	kg	2500	3000
	1.6	Vyložení těžiště nákladu	c	mm	500	500
	1.8	Vzdálenost od středu kola k čelu vidlic	x	mm	495	481
	1.9	Rozvor	y	mm	1650	1650
HMOTNOST	2.1	Celková hmotnost		kg	4116	4125
	2.2	Zatížení na nápravu s nákladem - přední/zadní		kg	5813/803	6500/625
	2.3	Zatížení na nápravu bez nákladu - přední/zadní		kg	1805/2311	1715/2410
KOLA	3.1	Typ kol			Vzdušnicové	Vzdušnicové
	3.2	Rozměr kol - přední		mm	7.00-12-16PR	7.00-12-16-PR
	3.3	Rozměr kol - zadní		mm	18X7-8-14PR	18X7-8-14PR
	3.5	Počet kol - přední, zadní (X = řídicí)			2x2	2x2
	3.6	Rozchod kol - přední	b10	mm	975	975
	3.7	Rozchod kol - zadní	b11	mm	955	955
	ROZMĚRY	4.1	Náklon stožáru - vpřed/vzad	α/β	°	6/10
4.2		Výška spuštěného stožáru	h1	mm	2090	2060
4.3		Volný zdvih	h2	mm	135	135
4.4		Výška zdvihu	h3	mm	3000	3000
4.5		Výška stožáru, max.	h4	mm	4025	4095
4.7		Výška ochranného rámu	h6	mm	2170	2170
4.8		Výška sedadla řidiče	h7	mm	1110	1110
4.12		Výška tažného zařízení	h10	mm	295	295
4.19		Celková délka	l1	mm	3598	3584
4.20		Délka včetně upínací desky	l2	mm	2528	2514
4.21		Celková šířka	b1/b2	mm	1154	1154
4.22		Rozměry vidlic	s/e/l	mm	40x122x1070	45x122x1070
4.23		Upínací deska, třída/typ A, B			2A	3A
4.24		Šířka upínací desky	b3	mm	1040	1040
4.31		Světla výška - pod stožárem, s nákladem	m1	mm	120	120
4.32		Světla výška - ve středu rozvoru	m2	mm	150	150
4.34.1		Šířka pracovní uličky pro palety 1000x1200 napříč	Ast	mm	3953	3939
4.34.2		Šířka pracovní uličky pro palety 800x1200 podélně	Ast	mm	4153	4139
4.35		Poloměr otáčení	Wa	mm	2258	2258
PROVOZNI ÚDAJE		5.1	Rychlost pojezdu bez nákladu		km/h	11/12
	5.2	Rychlost zdvihu s nákladem/bez nákladu		m/s	0.29/0.36	0.28/0.36
	5.3	Rychlost spouštění s nákladem/bez nákladu		m/s	0.4/0.43	0.4/0.43
	5.8	Max. stoupavost s nákladem/bez nákladu		%	15/15	15/15
	5.10	Provozní brzda			Hydraulická	Hydraulická
	5.11	Parkovací brzda			Mechanická	Mechanická
HNACÍ JEDNOTKA	6.1	Výkon hnacího motoru S2 60 min		kW	8	8
	6.2	Výkon motoru zdvihu S3 15%		kW	16	16
	6.4	Kapacita baterie		V/Ah	80V/100Ah	80V/100Ah
OSTATNÍ ÚDAJE	8.1	Typ řízení			PMSM	PMSM
	10.5	Konstrukce řízení			Hydraulické	Hydraulické
	10.7	Hladina hluku v úrovni ucha obsluhy		dB(A)	< 74	< 74

Parametry uvedené v tabulce platí pro standardní model. V případě potřeby kontaktujte výrobce. Výrobce si vyhrazuje právo na změnu údajů bez předchozího upozornění.

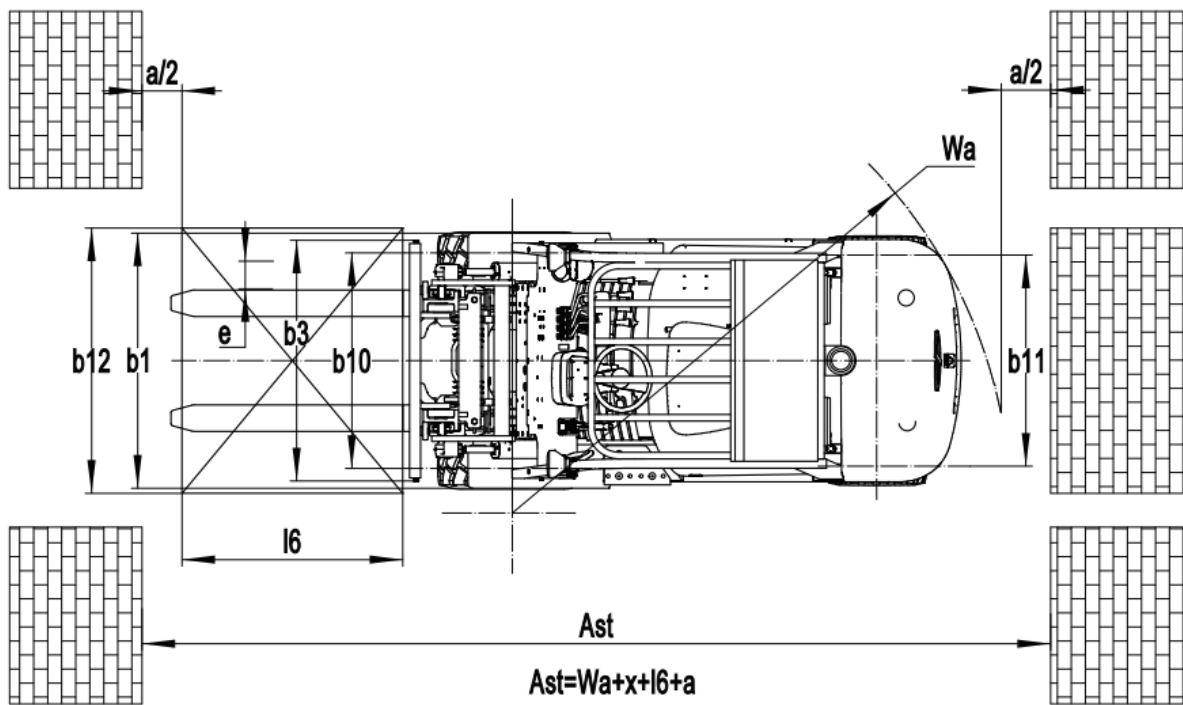
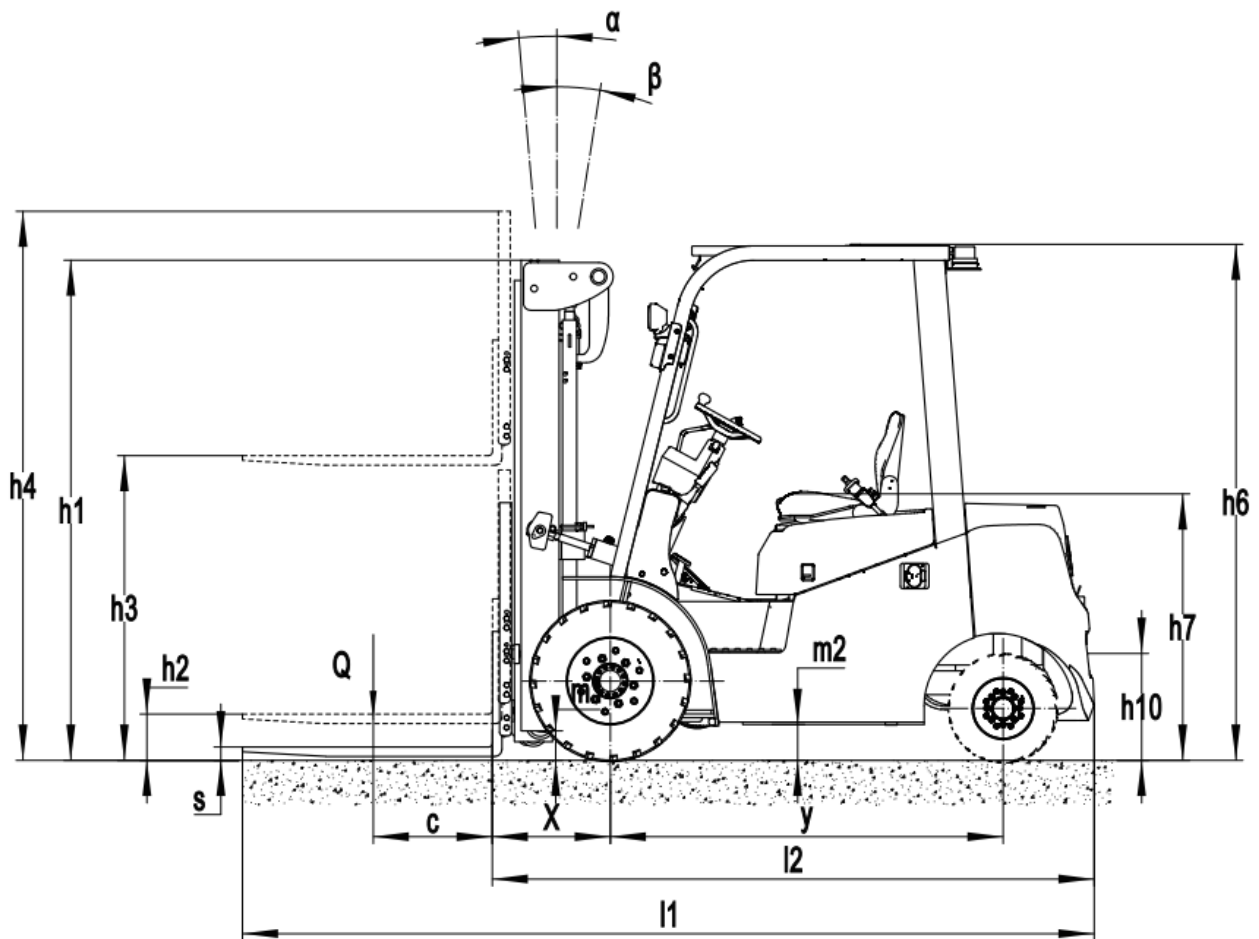

Typy zvedacího zařízení

EP EFL252X2

Typ stožáru	Výška zdvihu, h3 (mm)	Výška stožáru min, h1 (mm)	Výška stožáru max, h4 (mm)		Volný zdvih, h2 (mm)	
			Bez ochranného rámu	S ochranným rámem	Bez ochranného rámu	S ochranným rámem
DUPLEX	3000	2090	3565	4025	120	120
	3300	2240	3865	4325	120	120
TRIPLEX S VOLNÝM ZDVIHEM	4500	2115	5065	5525	1550	1090
	4800	2220	5365	5825	1655	1195

EP EFL302X2

Typ stožáru	Výška zdvihu, h3 (mm)	Výška stožáru min, h1 (mm)	Výška stožáru max, h4 (mm)		Volný zdvih, h2 (mm)	
			Bez ochranného rámu	S ochranným rámem	Bez ochranného rámu	S ochranným rámem
DUPLEX	2700	1910	3330	3795	120	120
	3000	2060	3630	4095	120	120
	3300	2210	3930	4395	120	120
	3500	2310	4130	4595	120	120
	3600	2360	4230	4695	120	120
	4000	2610	4630	5095	120	120
DUPLEX S VOLNÝM ZDVIHEM	3000	2040	3630	4095	1410	945
	3300	2190	3930	4395	1560	1095
	3600	2340	4230	4695	1710	1245
TRIPLEX S VOLNÝM ZDVIHEM	4300	2040	4930	5395	1410	945
	4500	2120	5130	5595	1490	1025
	4800	2190	5430	5895	1560	1095

Nominální nosnosti a vzdálenosti těžiště nákladu - graf

EP EFL252X2

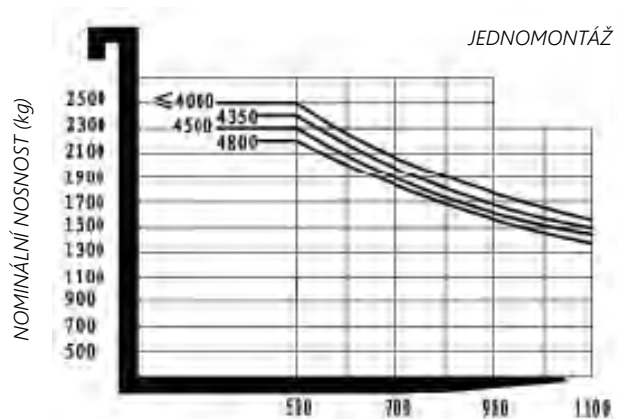

VYLOŽENÍ TĚŽIŠTĚ NÁKLADU (mm)

EP EFL302X2

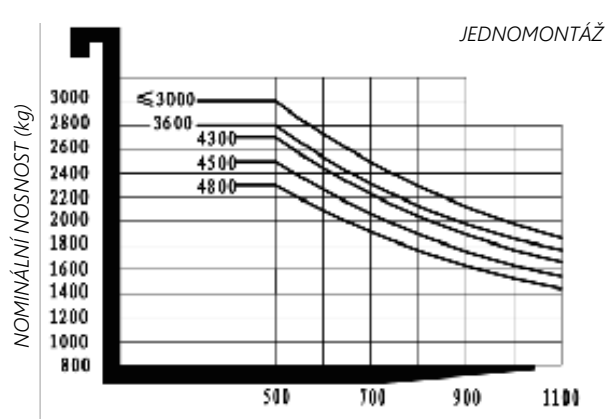

VYLOŽENÍ TĚŽIŠTĚ NÁKLADU (mm)

Odpočítejte 100 kg nosnosti při použití bočního posuvu

Volitelná výbava:

	EP EFL252X2	EP EFL302X2
Rozměr vidlic	○122*40*920 ●122*40*1070 ○122*40*1150 ○122*40*1220 ○122*40*1370 ○122*40*1500 ○122*40*1520 ○122*40*1700 ○122*40*1800 ○122*40*1900 ○122*40*2000 ○122*40*2200	●122*45*1070 ○122*45*1150 ○122*45*1220 ○122*45*1370 ○122*45*1500 ○122*45*1520 ○122*45*1800 ○122*45*2000 ○122*45*2200 ○122*45*2400
Šířka nosné desky	●1040 mm	●1040 mm
Výška ochranného rámu	●1025 mm	●1095 mm
Materiál předního kola	●Vzdušnicové ○Pryžové ●Pryžové nešpinivé	●Vzdušnicové ○Pryžové ●Pryžové nešpinivé
Materiál zadního kola	●Vzdušnicové ○Pryžové ●Pryžové nešpinivé	●Vzdušnicové ○Pryžové ●Pryžové nešpinivé
Kapacita baterie	●80V100AH ○80V150AH ○80V230AH ○80V280AH	●80V100AH ○80V150AH ○80V230AH ○80V280AH
Nabíječ	○80V60A (Externí) ●80V35A (integrovaný) ○80V60A (integrovaný) ○80V100A (externí, pouze pro 80V230AH a 280AH baterie)	○80V60A (Externí) ●80V35A (integrovaný) ○80V60A (integrovaný) ○80V100A (externí, pouze pro 80V230AH a 280AH baterie)
Ukazatel baterie	●S počítadlem motohodin	●S počítadlem motohodin
Typ sedadla	● Standardní + bezpečnostní pás ○ Odpružená s loketními opěrkami + bezpečnostní pás ○ Komfortní + bezpečnostní pás	● Standardní + bezpečnostní pás ○ Odpružená s loketními opěrkami + bezpečnostní pás ○ Komfort + bezpečnostní spínač pásu
Přídavná zařízení	●Žádné ○Integrovaný boční posuv ○Externí boční posuv	●Žádné ○Integrovaný boční posuv ○Externí boční posuv
Tažný čep	●Ano	●Ano
Elektrostatický pásek	●Ano	●Ano
Přední pracovní světlo	●LED	●LED
Zadní pracovní světlo	●Ne ○LED	●Ne ○LED
Maják	●Ano	●Ano
Směrové světlo	●LED	●LED
Modré světlo	● Žádné ○ Přední a zadní ○ Zadní ○ Přední dva a zadní jeden	● Žádné ○ Přední a zadní ○ Zadní ○ Přední dva a zadní jeden
Výstražné červené světlo	●Ne ○Obě strany ○ Obě strany a vzadu	●Ne ○Obě strany ○ Obě strany a vzadu
Zpětné zrcátko	●Jedno vpředu ○ Dvě na stranách	●Jedno vpředu ○ Dvě na stranách
Zvukové signalizační zařízení	●Ano	●Ano
OPS systém	●Ano ○Ne	●Ano ○Ne
USB rozhraní	●Ano	●Ano
Telematika	●Ano ○Ne	●Ano ○Ne
Ventilátor topení	●Ne ○Ano	●Ne ○Ano
Omezovač rychlosti pro zvýšený stožár – australský standard	●Ne ○Ano	●Ne ○Ano
Kabina	●Ne ○Upgradovaná polo kabina ○ Plná kabina	●Ne ○Upgradovaná polo kabina ○ Plná kabina
Sklon vidlic vpřed a vzad	●Ano	●Ano
Proporcionální zdvihový systém	●Ano	●Ano
Ochranný rám nad hlavou	●Standardní ochranný rám nad hlavou ○ Ano	●Standardní ochranný rám nad hlavou ○ Ano

Legenda:
● = standard
○ = volitelně

